

# City Crane ATC 40

# ATC 40

## CARRO



### TRAZIONE/STERZO

4x4x4 con gestione elettronica.

### STABILIZZATORI

Idrraulici telescopici con comandi indipendenti in cabina. Escursione parziale con possibilità di bloccaggio in 3 posizioni.

### PONTI

Anteriore e posteriore traenti e sterzanti con differenziale. Bloccaggio differenziale su entrambi i ponti.

### SOSPENSIONI

Idropneumatiche indipendenti, regolabili individualmente; livellamento NIVEAUMATIC per marcia su strada.

### STERZO

Ad azionamento meccanico servoassistito. 4 possibilità di sterzata.

### FRENI

A doppio circuito indipendente a comando pneumatico; ABS, freno di parcheggio.

### PNEUMATICI

385/95 R25 (445/95 R25) montati in singolo, adatti per impiego su strada e fuoristrada.

## TORRETTA

### BRACCIO

Telescopico a 7 sezioni da 7,5 a 35,1 m. Sfilamento completamente idraulico monocilindro con sincronizzazione filo e rientro degli elementi a controllo elettronico.

### SOLLEVAMENTO BRACCIO

Da -10° a +80°.

### ROTAZIONE

Continua su 360° gradi.

### ARGANO

Posto direttamente sul braccio, azionato da motore a pistoni. Freno a dischi multipli e valvola di controbilanciamento.

### CONTRAPPESO

1 blocco da 1,4t sulla torretta, 1 blocco da 1,6t sul carro. Sollevamento idraulico e posizionamento automatico.

### MOTORE

MERCEDES OM926LA Common Rail, raffreddamento ad acqua, 6 cilindri turbodiesel. Potenza 220 kW a 2.200 giri/min. Emissioni di gas: 97/68/EG fase 3.

### TRASMISSIONE

Idrostatica. Comando completamente elettronico della trazione.

### CABINA

Tipo de luxe, monoposto completa di tutti i comandi gru e trasferimento su strada.

### CONTROLLO ELETTRONICO

Il motore diesel, la trazione, i movimenti della gru ed il limitatore di carico sono controllati elettronicamente.

### IMPIANTO ELETTRICO

A 24 volt; impianto di illuminazione secondo le norme europee.

## CARRO



### TRACCIÓN/DIRECCIÓN

4x4x4 con comando electrónico.

### ESTABILIZADORES

Hidráulicos telescópicos con comandos independientes en cabina. Extensión parcial con posibilidad de bloqueo en 3 posiciones.

### EJES

Anterior y posterior motrices-directrices, con diferencial. Bloqueo de diferencial en ambos ejes.

### SUSPENSIONES

Hidroneumáticas independientes, regulables individualmente; nivelación NIVEAUMATIC para marcha en carretera.

### DIRECCIÓN

Con accionamiento mecánico servo asistido. 4 posibilidades de dirección.

### FRENOS

A doble circuito independiente a comando neumático; ABS, freno de estacionamiento.

### NEUMÁTICOS

385/95 R25 (445/95 R25) montados individualmente, adaptos para uso en carretera y todo terreno.

## ESTRUCTURA GIRATORIA

### PLUMA

Telescopica con 7 secciones desde 7,5 m hasta 35,1 m. Extensión completamente hidráulica monocilindro con sincronización extender / recoger los elementos a control electrónico.

### ELEVACIÓN DE LA PLUMA

Desde -10° hasta +80°.

### GIRO

Continuo sobre 360°.

### CABRESTANTE

Puesto directamente en la pluma, accionado por motor a pistones. Freno a discos múltiples y válvula de contrabalanciamiento.

### CONTRAPESO

1 bloque de 1,4t sobre la estructura giratoria, 1 bloque de 1,6t sobre el carro. Elevación hidráulica y desplazamiento automático.

### MOTOR

MERCEDES OM926LA Common Rail, refrigeración a agua, 6 cilindros turbodiesel. Potencia 220 kW a 2.200 giros/min. Norma: 97/68/EG fase 3.

### TRANSMISIÓN

Hidrostatica. Comando completamente electrónico de la tracción.

### CABINA

Tipo de luxe, monopuesto, completa de todos los mandos grúa y transferencia en carretera.

### CONTROL ELECTRÓNICO

El motor diesel, la tracción, los movimientos de la grúa y el limitador de cargas están controlados electrónicamente.

### IMPLANTO ELECTRICO

A 24 volt. Implanto de iluminación según las normas europeas.

## CHASSIS



### DRIVING/STEERING

4x4x4 with electronic control.

### OUTRIGGERS

Telescopic, independent type, hydraulically operated from the cab. Extension lockable in 3 positions.

### AXLES

Front and rear driving/steering axles with differential lock. Differential lockout on both axles.

### SUSPENSIONS

Adjustable, hydropneumatically operated independent suspensions; NIVEAUMATIC levelling for road travel.

### STEERING

Mechanical hydraulically assisted steering system. Four steering modes available.

### BRAKES

Air controlled, dual independent braking system; ABS, parking brake.

### TYRES

385/95 R25 (445/95 R25) single mounted front and rear, suitable for on- and off-the-road operation.

## SUPERSTRUCTURE

### BOOM

7 section fully powered telescopic boom from 7,5 to 35,1 m. Electronically controlled synchronization of boom telescope and retraction through monocylinder.

### BOOM ELEVATION

From -10° through +80°.

### SLEW

360° continuous rotation.

### HOIST

Boom mounted, operated by piston motor; multi-disc brake and counterbalance valve.

### COUNTERWEIGHT

1 block of 1,4t on the superstructure, 1 block of 1,6t on the chassis; hydraulic elevation and automatic positioning.

### ENGINE

MERCEDES OM926LA Common Rail, watercooled 6 cylinder turbodiesel, 220 kW at 2.200 rpm. Regulation: 97/68/EG fase 3.

### TRANSMISSION

Hydrostatic with continuous speed regulation. Fully electronic drive control.

### CABIN

De luxe type, one man design with all crane and travel controls.

### ELECTRONIC SYSTEM

The diesel engine, the crane drive, crane motions and the safe load indicator are electronically controlled.

### ELECTRICAL EQUIPMENT

24 Volt complying with EC road traffic regulation.

## UNTERWAGEN



### ANTRIEB / LENKUNG

4x4 mit elektronische Steuerung.

### ABSTÜTZUNG

Hydraulisch teleskopierbar, von der Kabine einzeln betätigt. Abstützbasis in 3 Positionen verriegelbar.

### ACHSEN

Vorder- und Hinter-Lenkbachsen mit Differential. Differentialsperre auf beide Achsen.

### FEDERUNG

Hydropneumatisch und individuell einstellbar; NIVEAUMATIC für Strassenfahrt.

### LENKUNG

Mechanisch betätigte Servo-Lenkung. Vier Lenkprogramme.

### BREMSEN

Zweikreis-Druckluft-Bremse mit ABS; Feststellbremse.

### BEREIFUNG

385/95 R25 (445/95 R25) 4-fach, für Strassenfahrt und Kranbetrieb geeignet.

## OBERWAGEN

### AUSLEGER

7-teiliger hydraulisch teleskopierbar von 7,5 m bis 35,1 m. Einzelzylinder Teleskopierfolge mit elektronischer Überwachung.

### WIPPWERK

Auslegerverstellwinkel  $-10^{\circ}$   $+80^{\circ}$ .

### DREHWERK

360° unbegrenzt drehbar.

### HUBWERK

Direkt auf den Ausleger aufgesetzt; Axialkolben-Konstantmotor mit Senkbremseventil.

### GEGENGEWICHT

1 Teil von 1,4t auf den Oberwagen, 1 Teil von 1,6t auf den Unterwagen; hydraulischer Wippwerk und automatische Bewegungen.

### MOTOR

Wassergekühlter 6-Zylinder TurboDiesel-Motor MERCEDES OM926LA Common Rail, 220 kW bei 2.200 rpm. Vorschrift 97/68/EG fase 3.

### FAHRANTRIEB

Hydrostatischer geschlossener Kreislauf. Vollelektronische Antriebssteuerung.

### KABINE

Grossräumige 1-Mann-Kabine für die Bedienung aller Kran- und Fahrbewegungen.

### ELEKTRONISCHES SYSTEM

Der Diesel-Motor, der Antrieb, die Kranbewegungen und der LMB sind elektronisch überwacht.

### ELEKTRIK

24V Betriebsspannung. Beleuchtungsanlage gemäss EWG-Vorschriften.

## CHASSIS



### TRACTION/DIRECTION

4x4x4 avec commande électronique.

### STABILISATEURS

Téléscopiques à commande hydraulique, du type indépendant commandés depuis la cabine. Toutes combinaisons de calage possible avec blocage en trois positions.

### ESSIEUX AV/AR

Moteurs et directeurs avec différentiel. Blocage des différentiels AV et AR.

### SUSPENSIONS

Hydropneumatiques indépendantes à réglage individuel. Mise à niveau NIVEAUMATIC pendant les déplacements.

### DIRECTION

Mechanique avec servo-commande. Quatre modes de direction.

### FREINS

Deux circuits indépendants à commande pneumatique; ABS, frein de stationnement.

### PNEUMATIQUES

385/95 R25 (445/95 R25), montage simple AV et AR, pour travail sur pneus et déplacement sur route.

## PARTIE TOURNANTE

### FLECHE

En 7 éléments de 7,5 m à 35,1 m. Monocylindre de télescope des éléments entièrement hydraulique et synchronisé par commande électronique.

### RELEVAGE DE FLECHE

De  $-10^{\circ}$  à  $+80^{\circ}$ .

### ORIENTATION

Continue de 360°.

### TREUIL

Monté directement sur la flèche, actionné par moteur à pistons axiaux; frein multidisques et valve régulatrice.

### CONTREPOIDS

1 bloc de 1,4t sur la partie tournante, 1 bloc de 1,6t sur le chassis; relevage hydraulique et déplacement automatique.

### MOTEUR

MERCEDES OM926LA Common Rail, refroidissement par eau, 6 cylindres turbodiesel, 220 kW à 2.200 t/mn. Norme: 97/68/EG fase 3.

### TRANSMISSION

Hydrostatique avec réglage continu de la vitesse, à commande électronique.

### CABINE

De luxe monoplace, avec toutes les commandes grue et déplacement.

### SYSTEME ELECTRONIQUE

Le moteur diesel, la translation, les mouvements grue et le CEC sont contrôlés par le système électronique.

### CIRCUIT ELECTRIQUE

24 Volt; éclairage aux normes CE.

## ACCESSORI OPZIONALI



Montante industriale 1,1 m  
Falcone telescopico 8,0-12,0 m  
Contrappeso addizionale 2,0t  
Radiocomando  
Sistema centralizzato di lubrificazione del carro  
Catalizzatore  
Ruota di scorta  
Gancio rimorchio  
Climatizzatore automatico

## OPCIONALES



Runner de 1,1m  
Plumin telescópico plegable 8,0-12,0 m  
Contrapeso adicional 2,0t  
Mando a distancia  
Sistema automático de lubricación centralizada para el carro  
Silenciador catalítico  
Rueda de repuesto  
Gancho de remolque  
Sistema automático del clima, aire acondicionado incluido

## OPTIONAL EQUIPMENT



Runner 1,1m  
Foldable fly jib 8,0-12,0 m  
Auxiliary counterweight 2,0t  
Remote control  
Automatic centralised lubrication for carrier  
Catalytic muffler  
Spare wheel  
Tow hook  
Automatic climate control incorporating air-conditioning

## ZUSATZAUSRÜSTUNG



Schwerlastspitze 1,1 m  
Faltbare Klappspitze 8,0-12,0 m  
Zusatzgegengewicht 2,0t  
Fernbedienung  
Automatische Zentralschmieranlage fuer den Unterwagen  
Katalysator  
Reserverad  
Anhaengerkupplung  
Automatische Klimaanlage

## OPTIONS



Flèche de montage 1,1 m  
Extension télescopique répliable 8,0-12,0 m  
Contreponds supplémentaire 2,0t  
Télécommande  
Système automatique de graissage centralisé pour le chassis  
Pot catalytique  
Roue de secours  
Crochet d'attelage  
Climatiseur automatique en cabine

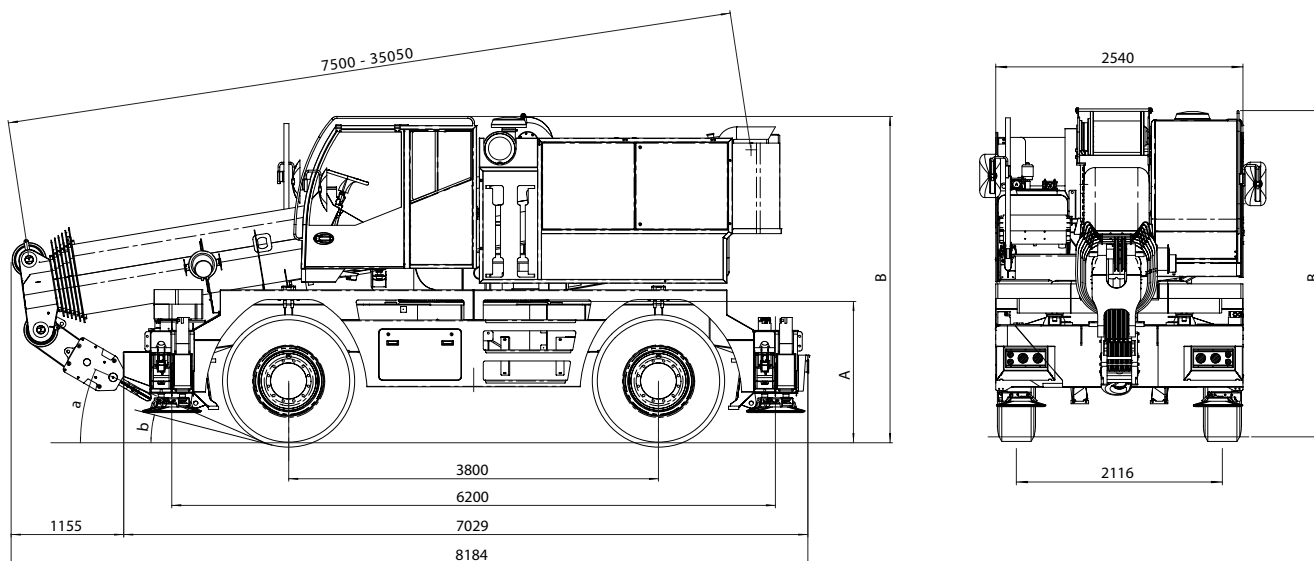

## DIMENSIONI / DIMENSIONES / DIMENSIONS / ABMESSUNGEN / DIMENSIONS

Pneumatici Neumáticos Type of tyres Bereifung Pneus	Assetto Posición Level Niveau Level	A (mm)	B (mm)	a (°)	b (°)
385/95 R 25	Stradale Calzada Road	1450	3352	23,0	14,0
445/95 R 25	Strasse Route	1500	3402	26,0	16,5

DATI TECNICI	DATOS TÉCNICOS	TECHNICAL DATA	TECHNISCHE DATEN	DONNEES TECHNIQUES	
DATI GENERALI	DATOS GENERALES	GENERAL DATA	ALLGEMEINE DATEN	CARACTÉRISTIQUES GÉNÉRALES	
Pendenza superabile pratica	Pendiente superable (practica)	Max negotiable gradient (unladen)	Steigfähigkeit (praktisch)	Pente franchissable pratique	50%
Peso in ordine di marcia • Totale • Su asse anteriore • Su asse posteriore	Peso en calzada • Total • Sobre el eje anterior • Sobre el eje posterior	Weight in travel order • Total • On front axle • On rear axle	Gewicht in Fahrstellung • Gesamt • Vorderachse • Hinterachse	Poids de la machine de base • Total • Sur essieu AV • Sur essieu AR	24.000 kg 12.000 kg 12.000 kg
Raggio di sterzata • 2 ruote sterzanti • 4 ruote sterzanti	Radio de dirección • 2 ruedas directrices • 4 ruedas directrices	Turning radius • 2 wheel steer • 4 wheel steer	Wenderadius • Zweiradlenkung • Vierradlenkung	Rayons de braquage • 1 essieu directeur • 2 essieux directeurs	8,730 m 6,385 m
PRESTAZIONI	PRESTACIONES	PERFORMANCES	LEISTUNGEN	PERFORMANCES	
Tiro max argano Velocità argano Velocità di rotazione Velocità sollevamento braccio Velocità di sfilo Velocità su strada	Tiro maximo del cabrestante Velocidad del cabrestante Velocidad de giro Velocidad de elevación pluma Velocidad de extensión pluma Velocidad en carretera	Hoist max pull Hoisting speed Slewing speed Boom elevation speed Boom telescoping speed Travelling speed on road	Hubwerk-Strangzug Hubwerkgeschwindigkeit Drehgeschwindigkeit Auslegerhub Teleskopiergeschwindigkeit Fahrgeschwindigkeit	Treuil effort maxi Vitesse treuil de levage Vitesse d'orientation Relevage de flèche complet Télescopage complet Vitesse sur route	45 kN 0-120 m/min 2,5 rpm 40 sec 390 sec 75 km/h

Dati e caratteristiche possono variare senza obbligo di preavviso.

La empresa se reserva el derecho de efectuar cambios en las especificaciones sin previo aviso.

In accordance with our policy of constant improvement we reserve the right to amend this specification at any time without notice.

Wir behalten uns vor, die technischen Daten im Zuge der Weiterentwicklung zu ändern.

Suivant notre politique d'amélioration continue, nous nous reservons le droit de modifier sans préavis certaines des caractéristiques indiquées dans cette notice.